

dosico

hygienEvolution

SINCE 1969

FICHA TÉCNICA

DESCRIPCIÓN

DISPENSADOR DE BOBINA
CELULOSA MURAL Y SOBREMESA

REFERENCIA

CM8100

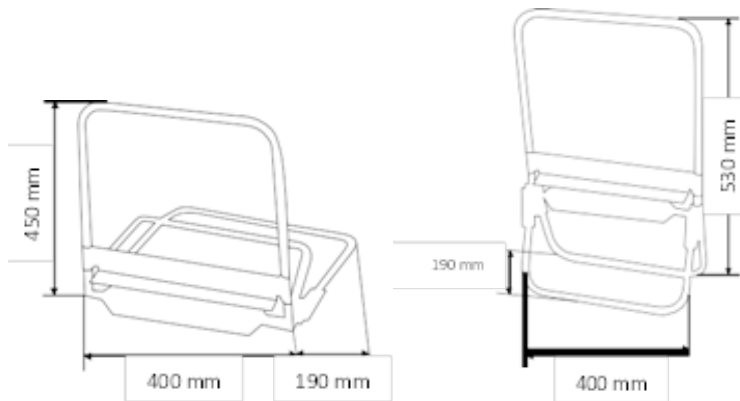

CARACTERÍSTICAS

PESO NETO (dispensador) (NET weight)

1.4 kg

PESO BRUTO (con caja) (GROS weight)

9.3kg

CAPACIDAD (Capacity)

ANCHO 38 cm, Ø 50 cm, CANUTO 7 cm

EMBALAJEunidad (packing)

1PCS/ 6 CTN

DIMENSION CARTON (carton dimension) L x AN x AL

49 x 51 x 25 cm

MATERIAL SOPORTE(support material)

TIRADOR Y PIES INOX AISI 304

MATERIAL VARILLA (dipstick material)

EJE, SERRETA Y SOPORTE ABS

UNIDADES X PALET

144

ACCESORIOS

TORNILLOS Y TUERCAS

Dosificadores automáticos, S.L. se reserva el derecho de efectuar los cambios pertinentes en la ficha técnica sin la obligación de presentar comunicado alguno.