

FICHA TÉCNICA

DESCRIPCIÓN

DISPENSADOR DE PAPEL HIGIENICO
INDUSTRIAL EJE 25, 45, 60, 72
CIERRE CON LLAVE DE SEGURIDAD.

REFERENCIA

PM2245

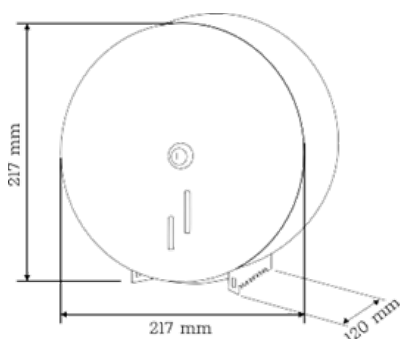

CARACTERÍSTICAS

PESO NETO (dispensador) (NET weight)

1 kg

PESO BRUTO (con caja) (GROS weight)

1.117 kg

CAPACIDAD (Capacity)

Ø 21 mm

EMBALAJE unidad (packing)

1PCS/CTN

DIMENSION CARTON (carton dimension) L x AN x AL

22.5 x 13 x 23.5 cm

MATERIAL CARCASA (shell material)

AISI 430 INOX SATINADO

UNIDADES X PALET

180

ACCESORIOS

TORNILLOS, TACOS Y LLAVE

Dosificadores automáticos, S.L. se reserva el derecho de efectuar los cambios pertinentes en la ficha técnica sin la obligación de presentar comunicado alguno.